

210300057

✓(V)

Перв. примен.

Справ. №

Подпись и дата

Изм. № дубл.

Взам. инв. №

Подпись и дата

Инд. № подл. 176

A-A

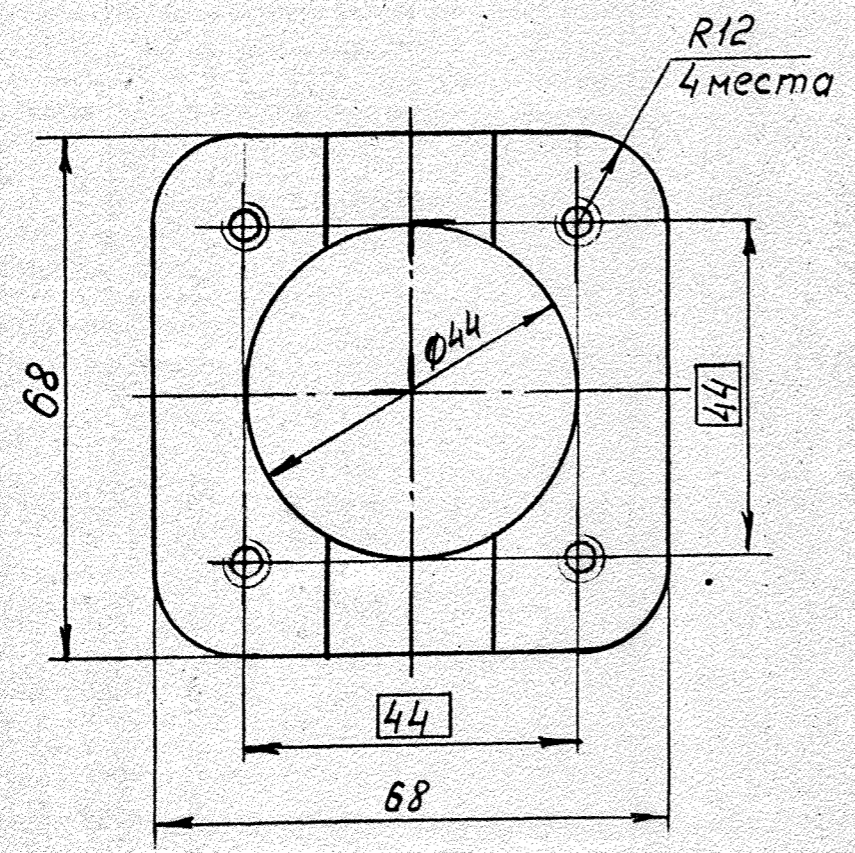
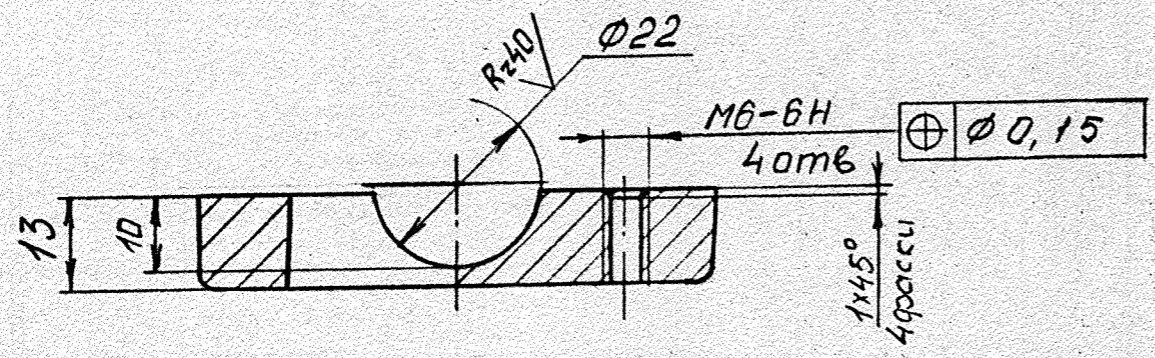

1. Точность отливки 7-1 ГОСТ 26645-85.
2. Неуказанные литейные радиусы 2,5 мм.
3. Неуказанные литейные уклоны не более 2°.
4. Неуказанные предельные отклонения размеров по ОСТ 100022-80.
5. Остальные требования к отливке по ТУ1-503-0057-88.

Изм.	Лист	№ докум.	Подп.	Дата
Разраб.		Фурсова		31.03.94
Пров.		Илюшин		24.06.94
Т. контр.				
Н. контр.				
Утв.		Тихомиров		24.06.94

210300057

Основание

Сталь 45Л ГОСТ 977-88

Лит.	Масса	Масштаб
0	.	1:1
Лист	Листов	

ОГК-С